

ESPECIFICAÇÃO TÉCNICA

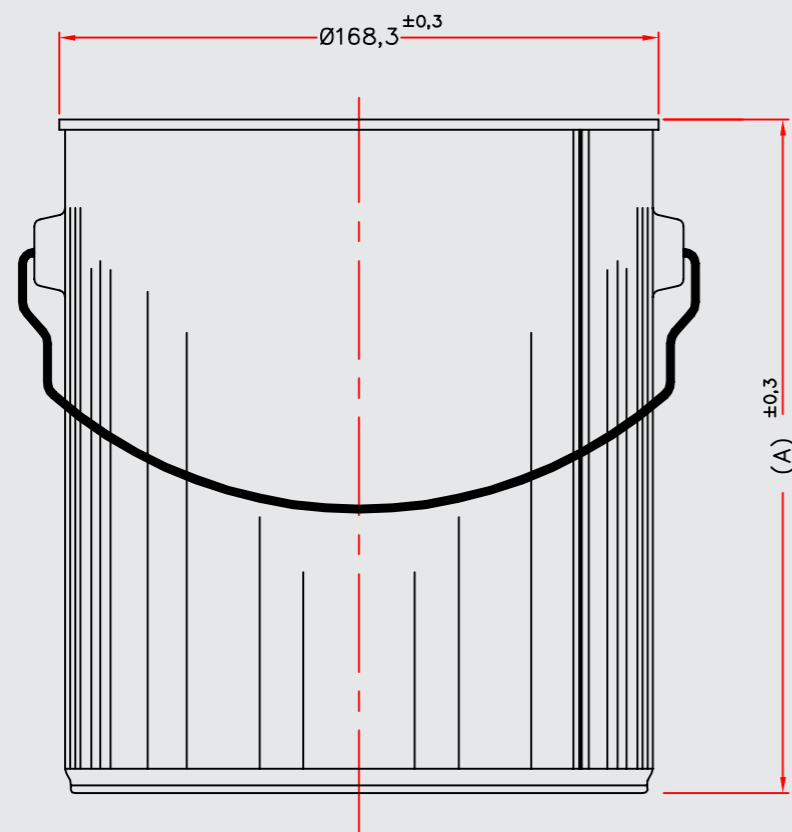

FECHAMENTO DO CORPO = ELETROSOLDA
 VEDANTE RECRAVAÇÃO = DAREX DRUM 159
 REVESTIMENTO INTERNO = VERNIZ EPÓXI FENÓLICO (QUANDO SOLICITADO)
 RETOQUE = VERNIZ SPRAY SOUDRONIC

Qtde.	Denominação	Material	Espessura	Têmpera	Estanhagem
01	Fundo	FOLHA DE FLANDRES	0,25 ±0,028	T4	2,8/2,8 g/m ²
01	Corpo	FOLHA DE FLANDRES	0,22 ±0,028	T4	2,8/2,8 g/m ²
01	Alça	ARAME GALVANIZADO	Ø 2,77 ±0,03	48,2 Kgf/mm ²	Zinco 55,6 g/m ²
02	Orelha	FOLHA DE FLANDRES	0,30 ±0,030	T4	2,8/5,6 g/m ²
01	Argola	FOLHA DE FLANDRES	0,25 ±0,030	T3	2,8/2,8 g/m ²
01	Tampa	FOLHA DE FLANDRES	0,25 ±0,028	T4	2,8/2,8 g/m ²

LATA CILÍNDRICA
 1,8 L - 2,4L - 3,6L
 4,0L - 5,0L - 7,0L



FECHAMENTO COM TRAVA

Desenho que facilita a abertura e re-fechamento (diversas vezes), com maior resistência a quedas.

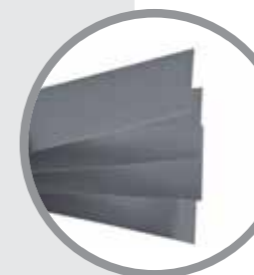

ESPESSURA SUPERIOR DO AÇO

A espessura superior do aço traz maior rigidez da embalagem, especialmente útil no envase e transporte de produtos mais pesados, como texturas e massas.



RESERVA DE SOLDA MÍNIMA

A reserva de solda mínima possibilita maior e melhor exposição do rótulo, uma importante ferramenta de comunicação do produto.

PRODUTO	(A)mm
1,8L	116,4
2,4L	131,1
3,6L	188,8
4,0L	203,8
5,0L	250,8
7,0L	340,8